

MANUAL DE USUARIO DE LA BATERÍA ADICIONAL

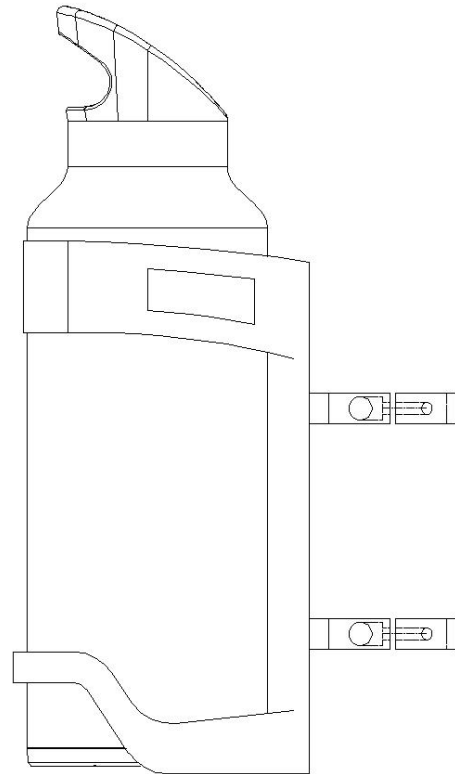

Contenido

Contactar con Vanpowers	3
Piezas y herramientas.....	4
Diagrama del circuito de conexión de City Vanture.....	6
Instalación	7
Especificaciones e instrucciones de seguridad	17
Advertencia de peligro y precauciones	18
Maintenance	21
Condiciones de la garantía	24
Información de servicio.....	28

Contactar con Vanpowers

Bicicleta Vanpowers USA

Centro de servicio de bicicletas Vanpowers

1120 US-22 BRIDGEWATER TOWNSHIP, NJ 08807, USA

1 (800) 819-5929

service@vanpowers.bike

www.vanpowers.bike

CE UK CA FC RoHS MADE IN CHINA



VANPOWERS

Mega Power | At Ease

Piezas y herramientas

A: Paquete de baterías adicional

A1: Batería adicional

A1-1: Interruptor de encendido

A1-2: Puerto de salida

A1-3: Puerto de carga

A1-4: USB

A1-5: Indicador luminoso

A2: Soporte de la batería

A3/A4: Soportes de conexión

B: Cable de alimentación

C: Convertidor de energía doble

C1: Puerto de alimentación de entrada 1

C2: Puerto de alimentación de entrada 2

C3: Toma de corriente principal

D: Brida para cables * 2

E: Llave Allen de 0,12 pulgadas (3 mm)

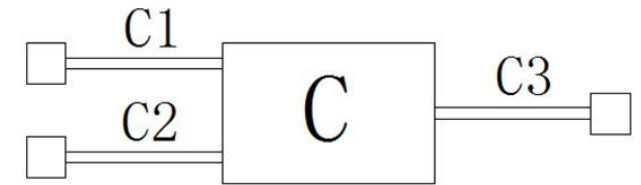
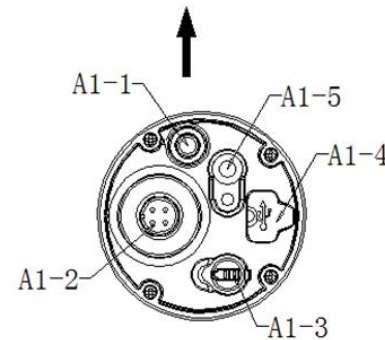
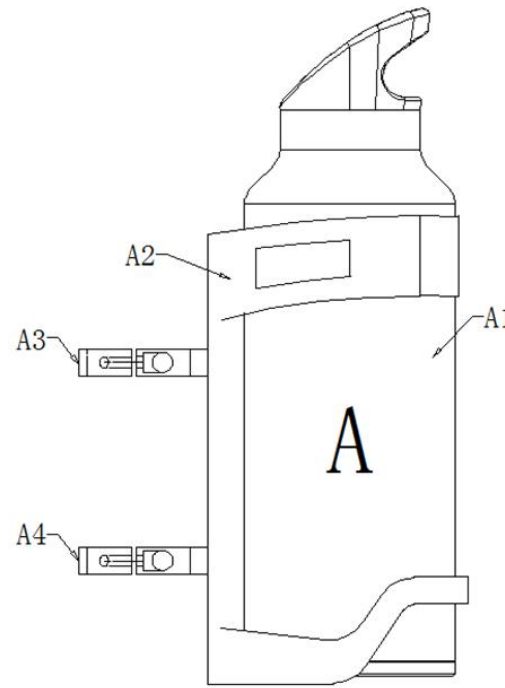

Aviso:

A1-3: Puerto de carga
Compatible con el cargador original de City Vanture.

A1-5: Indicador luminoso
El color del indicador luminoso puede utilizarse para estimar el porcentaje de carga de la batería:

- Luz azul: 65%-100%
- Luz amarilla: 30%-60%
- Luz roja: 5%-30%

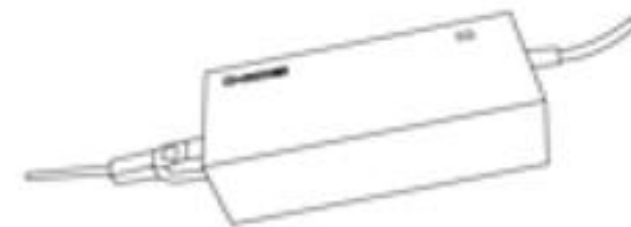
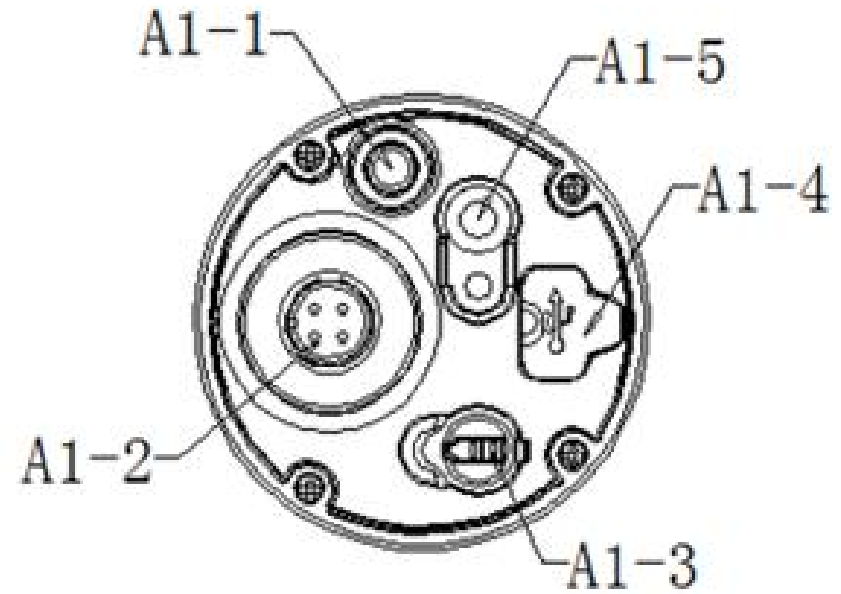

Charger

Diagrama del circuito de conexión de City Vanture

- A: Paquete de baterías adicional
- B: Cable de alimentación
- C: Convertidor de energía doble
- G: Batería principal original
 - G1: Cable de salida de la batería principal
 - G2: Cable de conexión de la batería principal
- H: Rueda trasera
 - H1: Cable de entrada de energía de la rueda trasera
 - H2: Cable de conexión de la rueda trasera

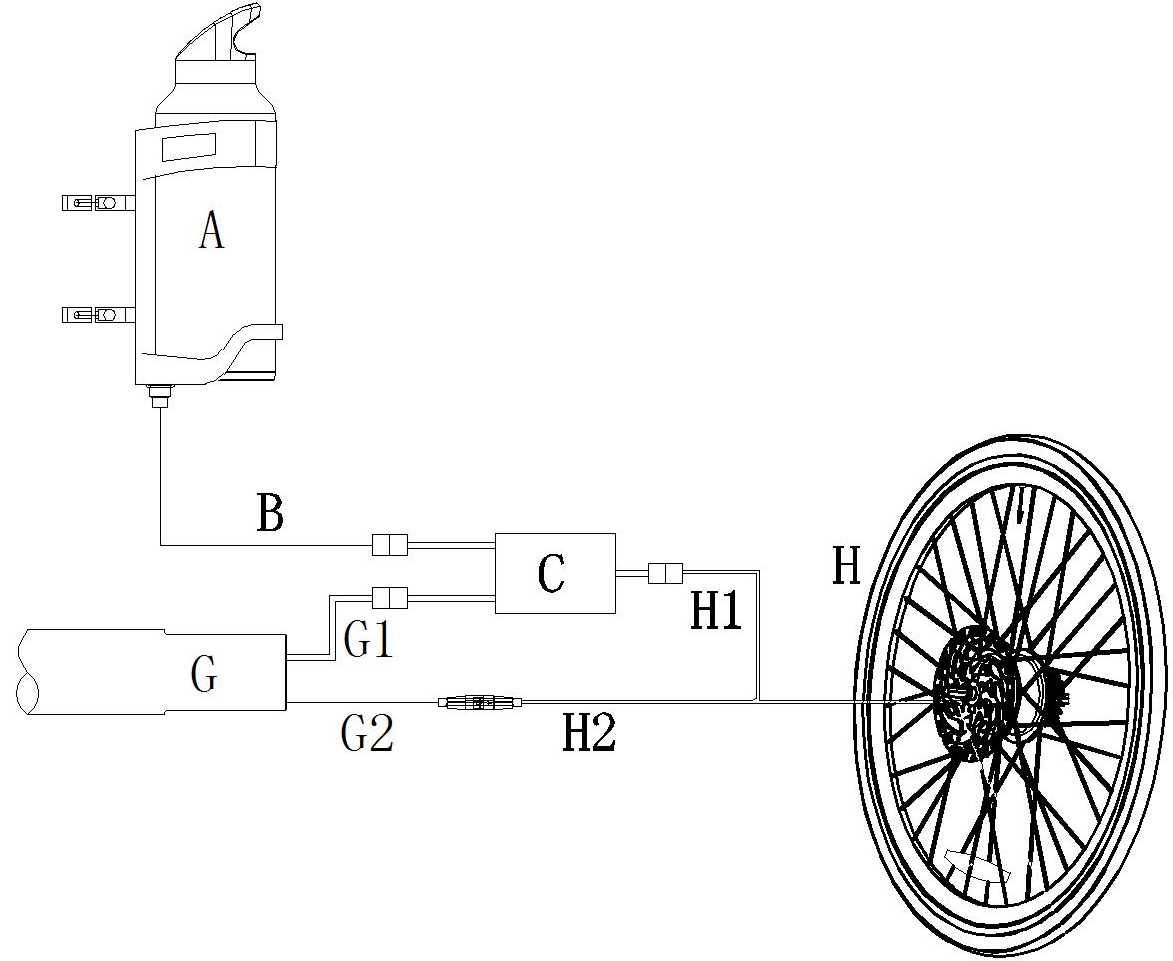

Instalación

- Desenganche la correa de A (paquete de baterías adicional) en la dirección de la flecha, como se muestra en la figura de la derecha.
- Saque la A1 (batería adicional) del soporte.

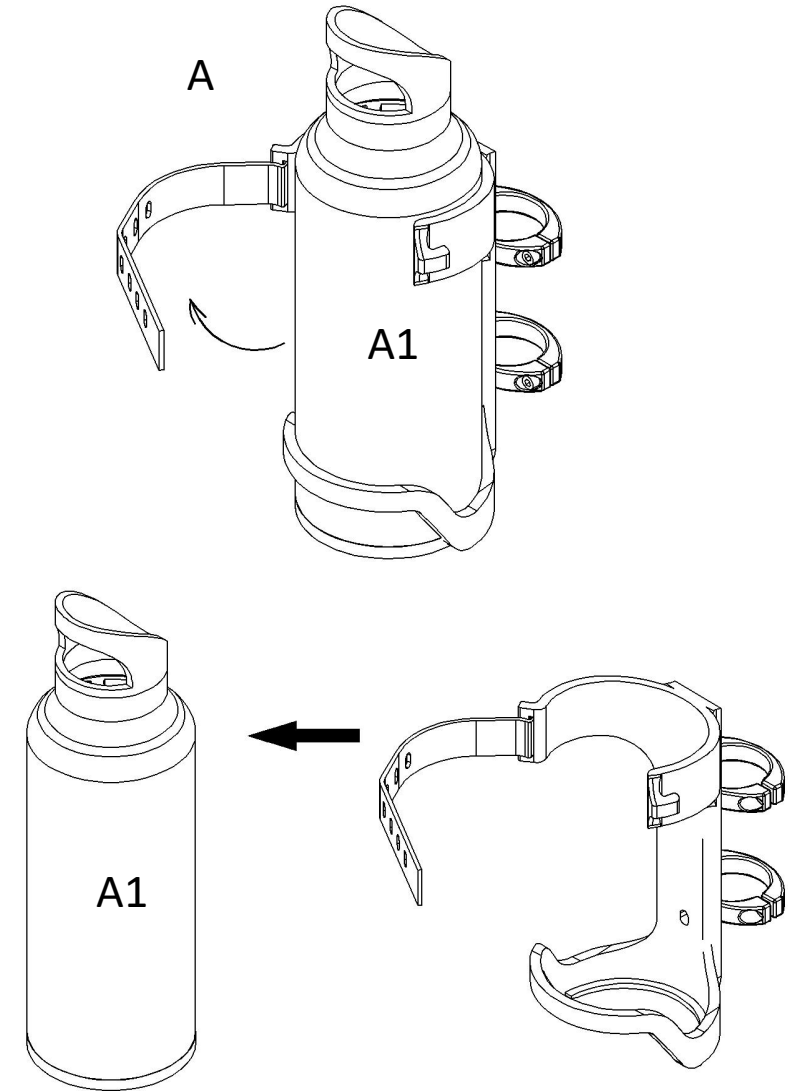

Instalación

- Utilice una llave Allen de 3 mm para retirar A3 y A4 de A, como se muestra en la figura de la derecha, y luego fije A en el tubo de asiento de la City Vanture, como se muestra en la figura de la derecha.

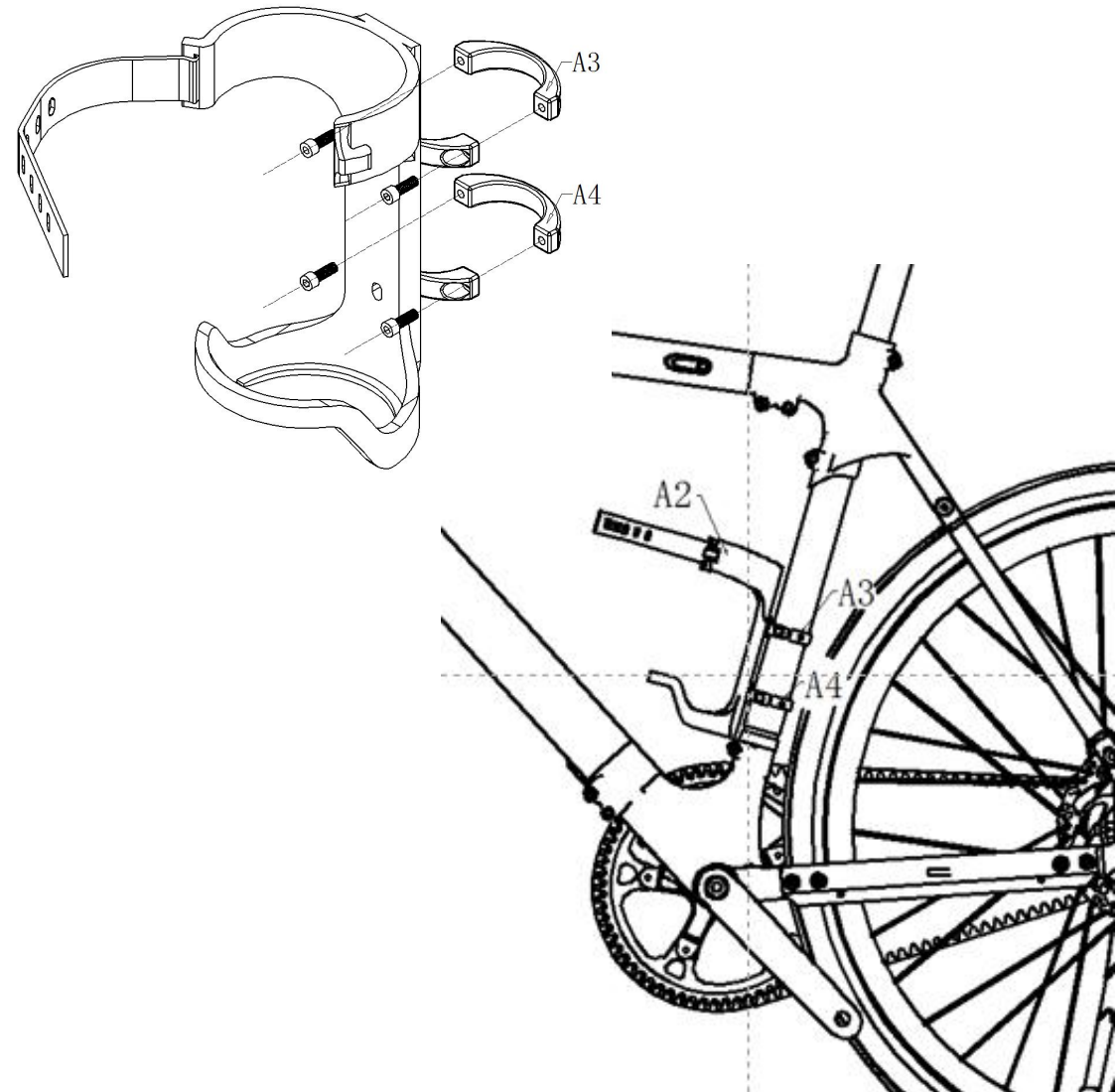

Instalación

- Conecte B (cable de alimentación) a A1 (batería adicional), como se muestra en la figura de la izquierda. Tenga en cuenta que B1 en B es una muesca infalible que debe alinearse con el saliente en A1-2 (puerto de salida de la batería adicional) para insertar completamente B. Después de insertarlo completamente, bloquee B2 (tuerca) en A1-2. Una vez completado, debe parecerse a la figura derecha de abajo.

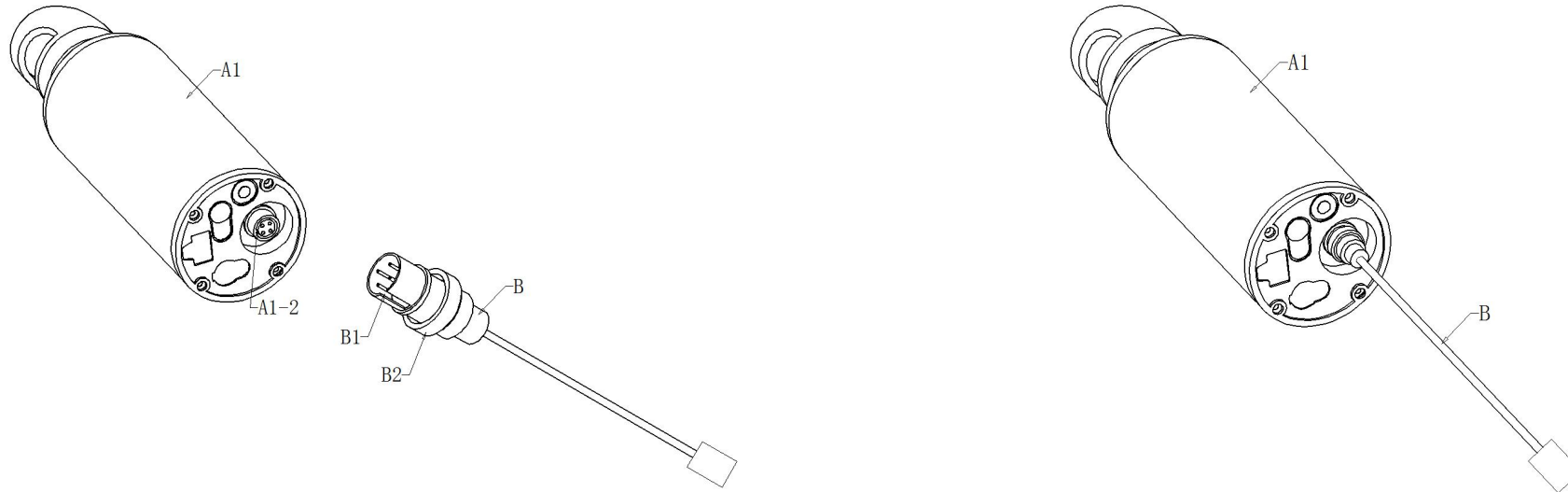

Instalación

- Instale A1 (batería adicional) en A2 (soporte de la batería).
 - a. En primer lugar, pase B (cable de alimentación) a A1 desde la parte inferior de A2, como se muestra en la figura de la derecha.
 - b. A continuación, coloque A1 en A2 y fije la correa, prestando atención a la dirección del mango de la batería, como se muestra en la figura de la derecha.

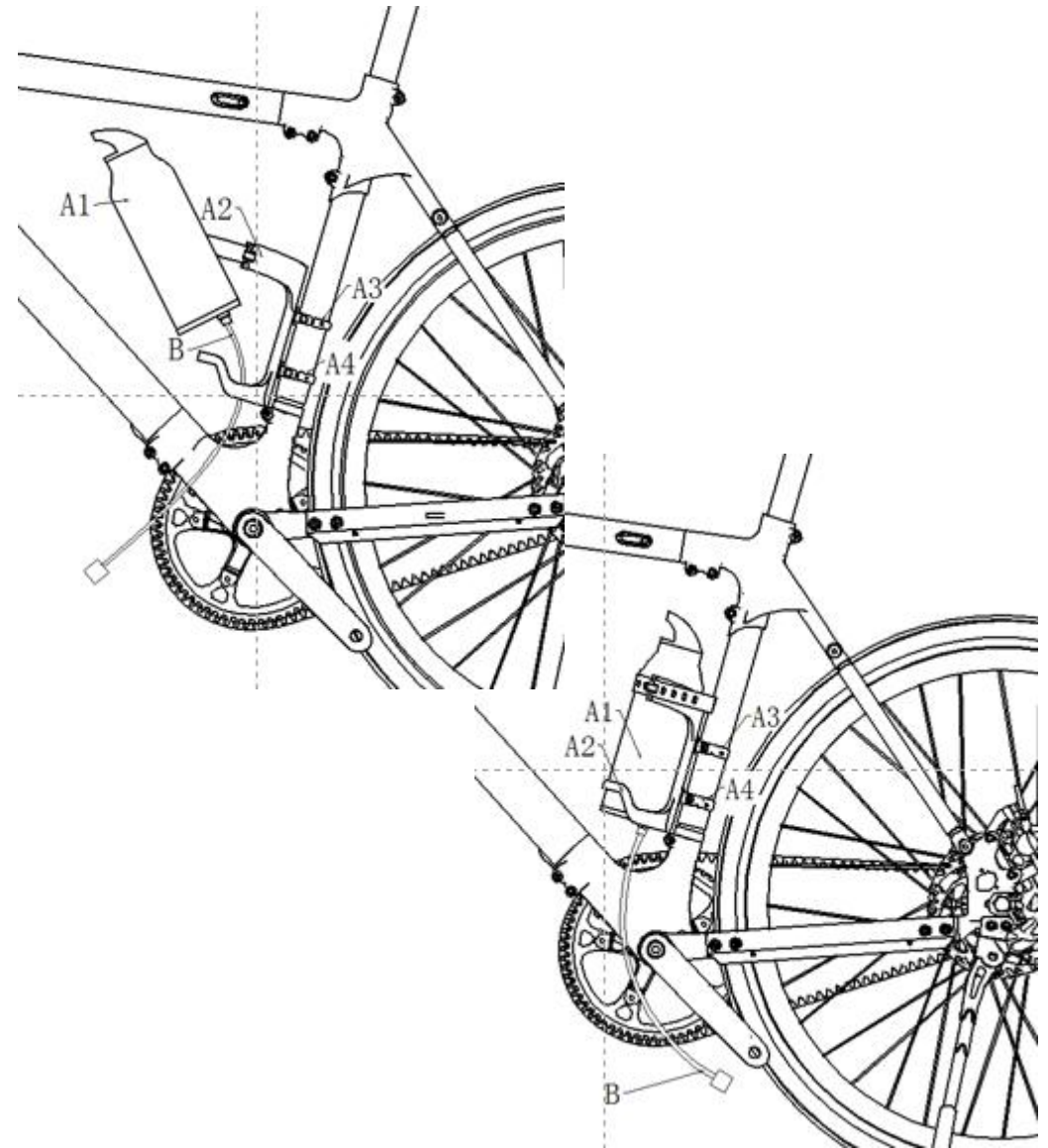

Instalación

- Dé la vuelta a toda la bicicleta (tenga en cuenta que los accesorios del manillar deben estar protegidos después de darles la vuelta; puede colocar un trozo de espuma u otro material blando debajo). Utilice una llave Allen de 3 mm para retirar la placa de cubierta 4a de la junta del pedalier, como se muestra en la figura de la derecha.

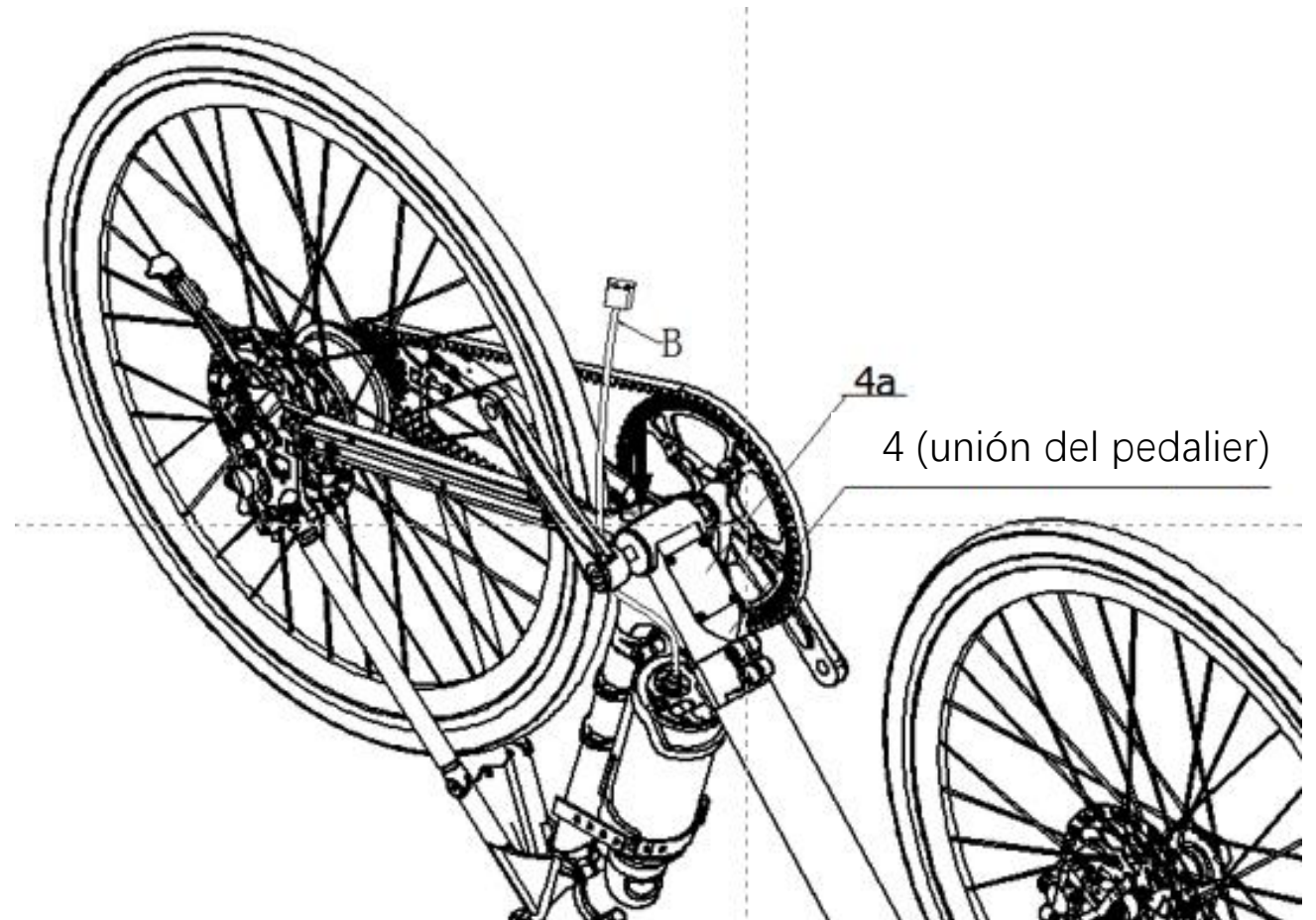

Instalación

- Tras retirar la tapa 4a, extraiga los cables del interior y desconecte los terminales de los cables de alimentación G1 y H1 (tenga en cuenta que los cables de conexión G2 y H2 no necesitan ser desconectados).

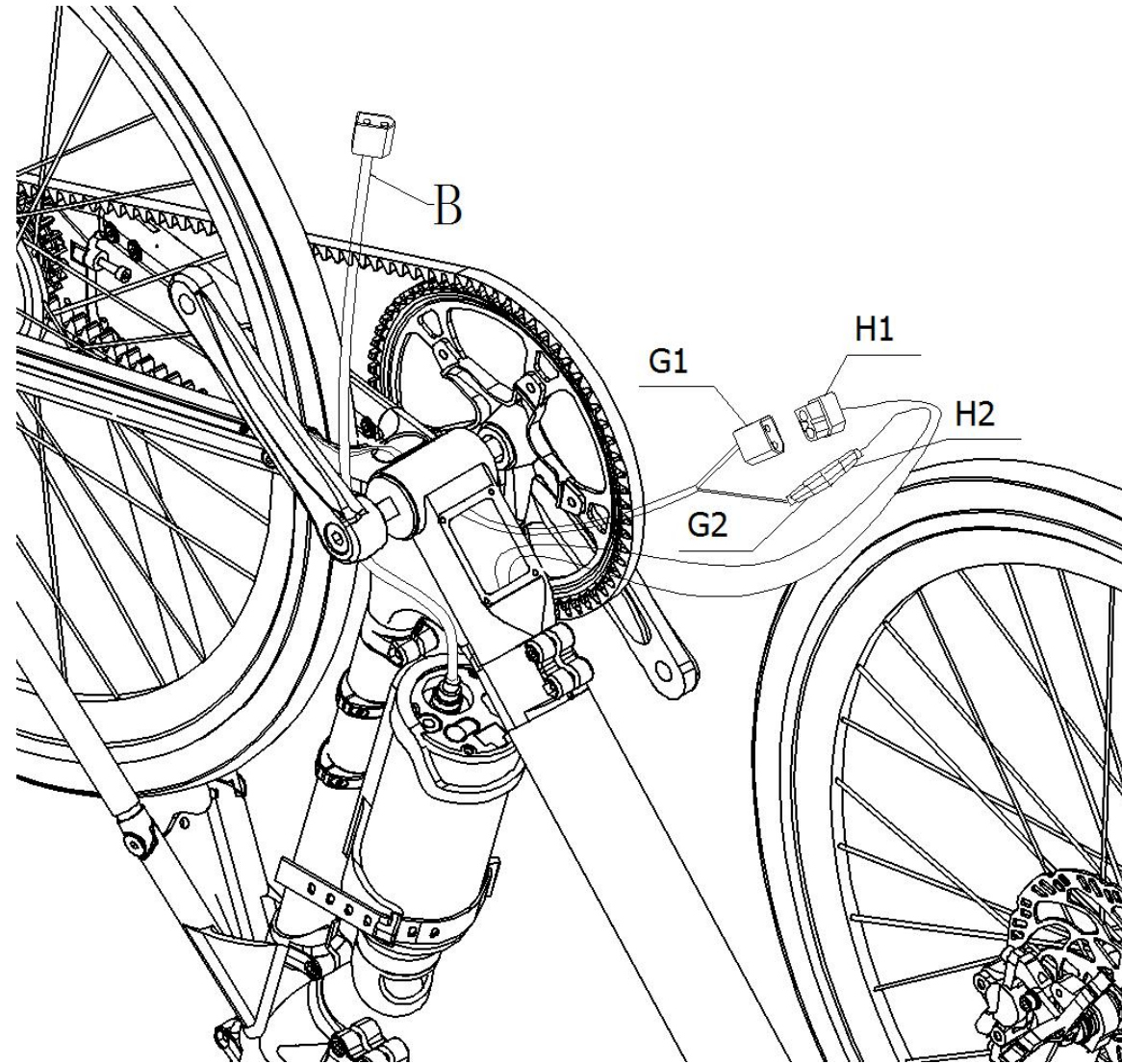

Instalación

- Inserte B (cable de alimentación) en A1 (batería adicional), como muestra la flecha en la figura de la derecha, y tire de él a través del orificio descubierto, como se muestra en la figura.

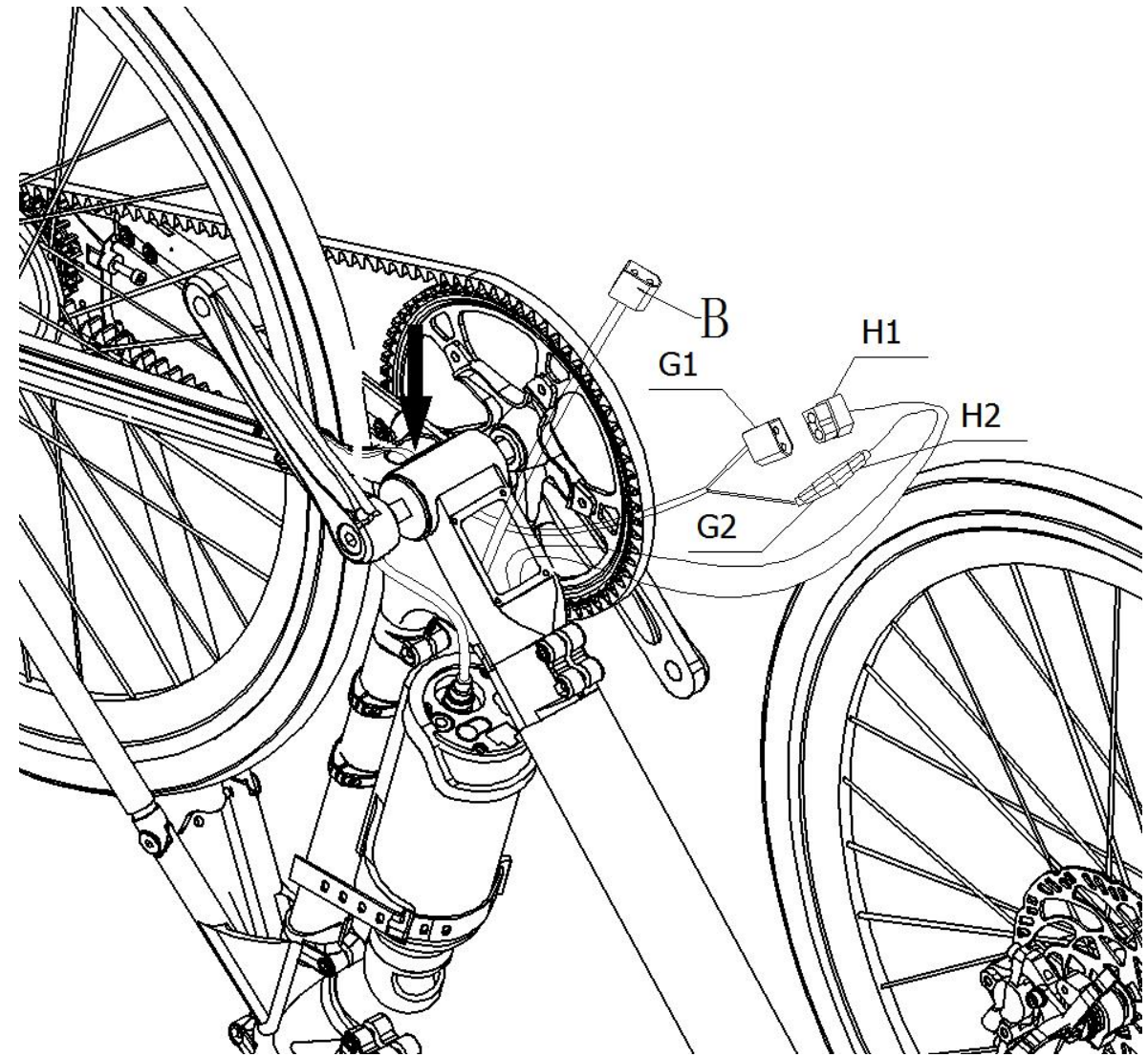

Instalación

- Toma el convertidor de potencia dual C, como se muestra en la figura de la derecha, y conecta C1 a B, C2 a G1 y C3 a H1.

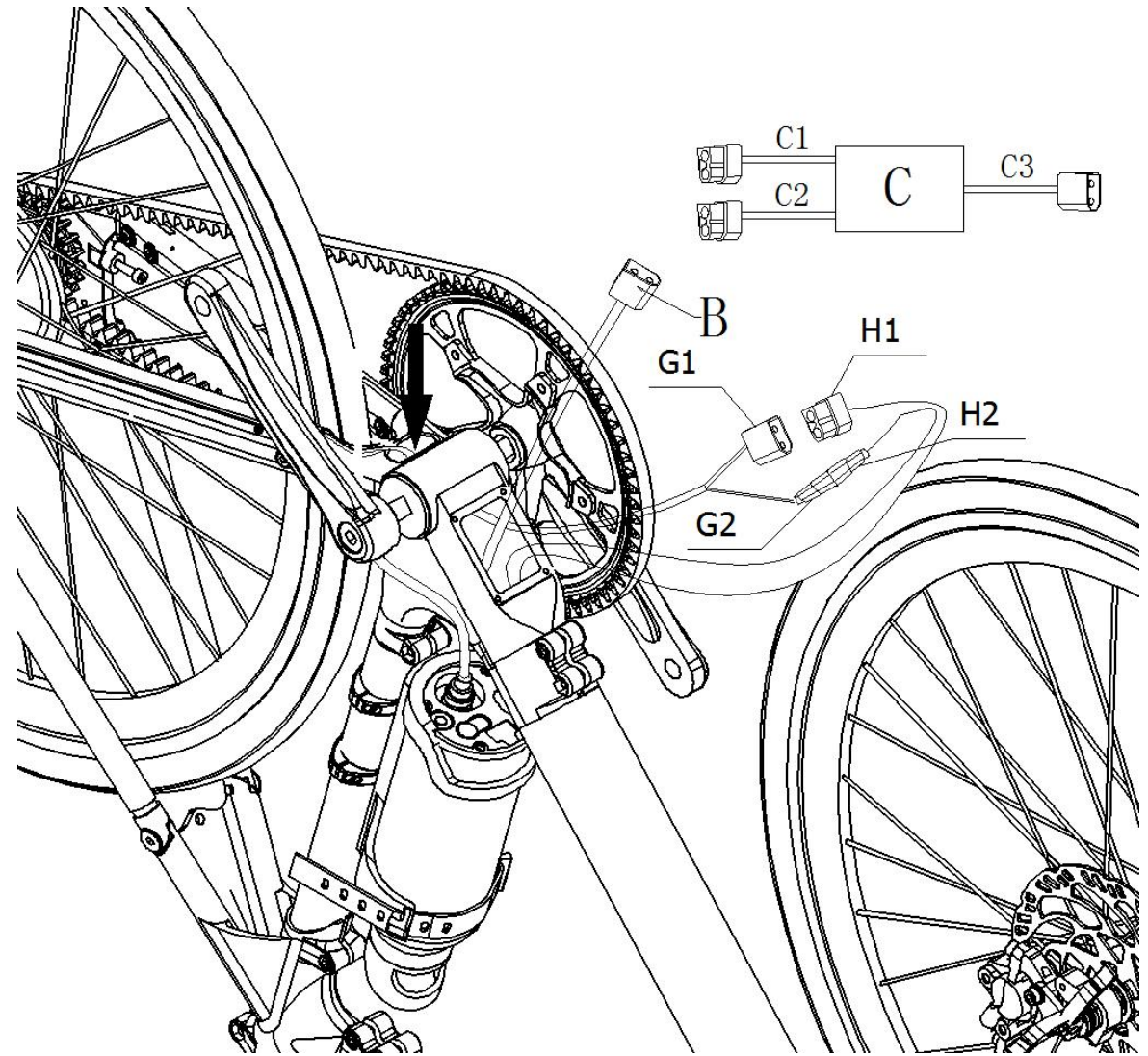

Instalación

- Una vez conectados todos los cables, colóquelos de nuevo en el interior del orificio, vuelva a colocar la tapa 4a y dé la vuelta a toda la moto, como se muestra en la figura de la derecha.

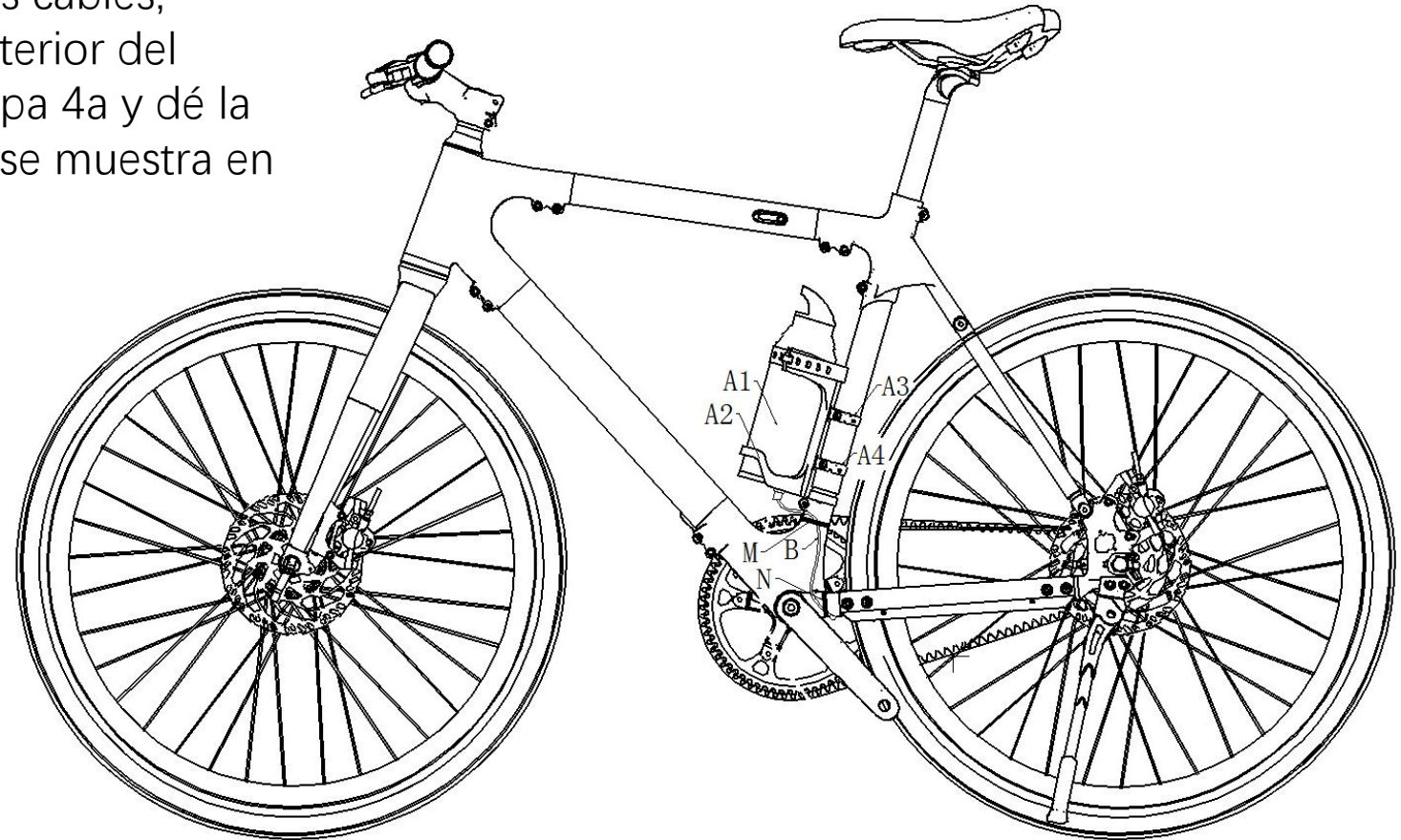

Instalación

- Utilice bridas para atar la sección expuesta del cable de alimentación B en los puntos M y N.
- Utilice unas tijeras para cortar el exceso de bridas.
- Conecte el interruptor de alimentación en la parte inferior de A1 (batería adicional).
- Abra el panel de control y verifique las funciones del circuito para toda la bicicleta.
- Terminado.

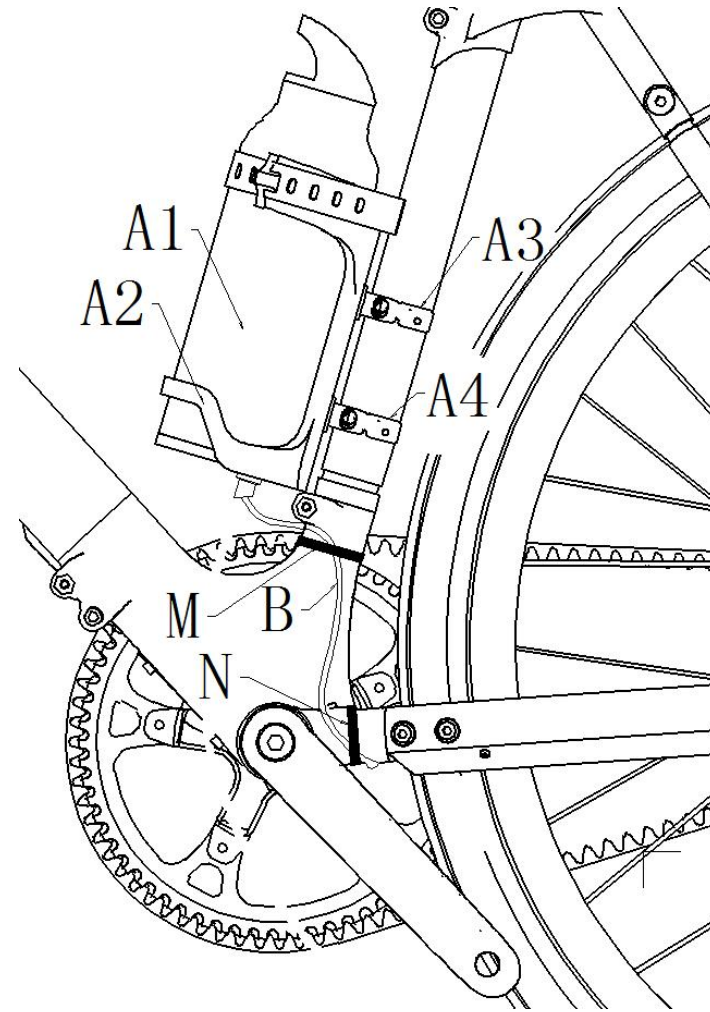

Especificaciones e instrucciones de seguridad



ADVERTENCIA

- Lea atentamente el manual de instrucciones y la etiqueta de la superficie de la batería antes de utilizarla.
- Utilice el pack de pilas en un entorno normal.
- Durante su uso, manténgala alejada de fuentes de calor y alta tensión, y evite que los niños jueguen con ella. No la deje caer.
- No cortocircuite el ánodo y el cátodo. Los no profesionales no deben desmontar ni instalar la batería. No deje que la batería entre en contacto con la humedad para evitar riesgos.
- Guarde la batería en buen estado si no la va a utilizar durante mucho tiempo. Guarde la batería a media carga. Envuelva la batería con material aislante para evitar daños causados por el contacto del metal con la cadena de la batería. Guarde la batería en un lugar ventilado y seco.
- Deshágase de las pilas de forma segura y adecuada, no las tire al fuego ni al agua.

Advertencia de peligro y precauciones



- La batería puede evitar el peligro con la agencia de protección y el circuito de protección en su interior. Un desmontaje/instalación inadecuados dañarán la función de protección, haciendo que la batería genere calor, humo, se deforme o se quemé.
- No conecte el ánodo y el cátodo del pack de baterías con metal, y no almacene ni mueva el pack de baterías con metal. Si se produce un cortocircuito en el pack de baterías, puede hacer que fluya una gran corriente a través del pack de baterías y dañarlo, haciendo que se caliente, humee, deforme o quemé.
- El calentamiento y la incineración del pack de baterías provocarán la fusión del separador del pack de baterías, el fallo de la función de seguridad o la combustión del electrolito. El sobrecalentamiento provocará un cortocircuito en el interior del pack de baterías, haciendo que la batería genere calor, humo, se deforme o se quemé.
- No utilice el pack de baterías cerca de fuentes de calor, como fuentes de fuego y hornos, ni en entornos que superen los 75 °C. El sobrecalentamiento provocará un cortocircuito en el interior de la batería, haciendo que ésta genere calor, humo, se deforme o se quemé.

Advertencia de peligro y precauciones



ADVERTENCIA

- No moje la batería ni la tire al agua. De lo contrario, el circuito de protección interno de la batería fallará y se producirá una reacción química anormal, que puede hacer que la batería genere calor, humo, se deforme o se queme.
- Evite cargar cerca del fuego o bajo la luz solar directa. De lo contrario, el circuito de protección interno de la batería fallará o se producirá una reacción química anormal, lo que acortará la vida útil de la batería o incluso provocará que falle, se caliente, eche humo, se deforme o se queme.
- Utilice un cargador específico y cárguelo correctamente. Utilizar un cargador no dedicado para cargar la batería es peligroso. La carga en condiciones anormales provocará el fallo del circuito de protección interno de la batería o una reacción química anormal, lo que puede hacer que la batería se caliente, humee, se deforme o se queme.
- Está prohibido cincelar la batería con metal, martillarla o golpearla, o dañarla con otros métodos. De lo contrario, la batería se calentará, humeará, deformará o quemará, o incluso resultará peligroso.

Advertencia de peligro y precauciones



ADVERTENCIA

- Queda terminantemente prohibido conectar la batería directamente a la toma de corriente. El alto voltaje y la gran cantidad de corriente que circula por la batería dañarán la batería o harán que se caliente, humee, deforme o queme.
- No utilice el pack de baterías para otras herramientas no compatibles.
- Unas condiciones inadecuadas dañarán el rendimiento de la batería, reducirán su vida útil e incluso provocarán que la batería se caliente, humee, deforme o queme.

Mantenimiento

Batería

Es esencial seguir estas instrucciones y consejos de seguridad para preservar la longevidad de la vida de su batería y garantizar un rendimiento adecuado.

- Cargue completamente la batería antes de cada viaje para asegurarse de que está lista para todo el viaje. Esto ayudará a reducir la posibilidad de que la batería se descargue en exceso.
- Si la batería se daña físicamente o deja de funcionar, si se ha caído o se ha visto envuelta en un accidente, o si nota que su rendimiento es anormal, deje de utilizarla y contacte el vendedor inmediatamente.

Carga de la batería

- El cargador está preparado para 100-240V. Asegúrese de comprobar que el cargador, los cables del cargador y la batería no están dañados antes de comenzar cada carga.
- La carga tarda unas 3-4 horas. En raras ocasiones, la batería puede tardar más en cargarse por completo, sobre todo si la bicicleta es nueva o no se ha utilizado durante mucho tiempo.
- Cargue la batería sólo con el cargador suministrado, ya que otros pueden causar daños a la batería o aumentar la posibilidad de incendio o explosión.
- Aunque el cargador está diseñado para detener la carga automáticamente una vez que la batería está llena, no lo deje enchufado durante más de 12 horas.
- Asegúrese de que el cargador esté aislado de los líquidos, la suciedad y los residuos.

Mantenimiento

Notas del cargador

- El cargador puede calentarse durante su uso. Sin embargo, si se calienta demasiado o nota un olor extraño u otros indicios, posiblemente se deba a un sobrecalentamiento. Deje de utilizarlo inmediatamente y contacte al vendedor.
- No se debe cubrir el cargador cuando se utilice.
- No se debe abrir el cargador ni alterar la entrada de voltaje.
- Si parece que hay un problema con el cargador o la batería, deje de usarla y contacte el Centro de Servicio inmediatamente.

Cómo equilibrar la batería

Cuando reciba su bicicleta por primera vez, es importante que siga estos pasos para asegurarse de que las celdas de su batería están correctamente equilibradas para mantenerlas lo más eficientemente posible.

- Para la primera carga inicial al recibir su bicicleta (o después de un tiempo de almacenamiento prolongado), asegúrese de cargar la batería durante al menos 4 horas antes de conducir.

Nota: Recomendamos dejar que la batería se cargue durante al menos 4 horas en las tres primeras cargas para garantizar que las celdas se equilibren correctamente.

- Después de las tres primeras cargas, puede comenzar con los procedimientos de carga rutinarios.

Mantenimiento

Almacenamiento de la batería

Si tiene previsto almacenar su bicicleta (o la batería de repuesto) durante más de dos semanas, asegúrese de seguir estas pautas para mantener la vida útil de la batería.

1. Comprobar periódicamente la batería y asegúrate de mantener la carga al menos al 80%.
2. Guarde la batería en un lugar fresco y seco, a una temperatura de entre 10 °C y 25 °C (50 °F y 77 °F).

Si no se siguen los cuidados adecuados de la batería, pueden producirse daños innecesarios en los componentes, la batería y el cargador, lo que puede dar lugar a un bajo rendimiento o a un mal funcionamiento. La pérdida de capacidad de la batería no está cubierta por la garantía.

CONDICIONES DE LA GARANTÍA

DURACIÓN DE LA GARANTÍA

Cada batería adicional tiene una vida útil de producto. Esta garantía limitada no sugiere ni implica que el cuadro o los componentes no puedan romperse nunca o que vayan a durar para siempre. Esta garantía limitada cubre los defectos de fabricación que se producen dentro de la vida útil y el uso normal del producto. Los demás componentes están cubiertos por la garantía indicada, si la hay, de su fabricante, y no están cubiertos por esta garantía limitada.

Piezas	Período de garantía
Batería adicional	18 meses

CONDICIONES DE LA GARANTÍA

CONDICIONES DE GARANTÍA

- Esta garantía limitada se aplica únicamente a las batería adicional adquiridas en estado montado y ajustado en los distribuidores autorizados de las Bicicletas Vanpowers.
- Esta garantía limitada se aplica únicamente al propietario original de la batería adicional y no es transferible a propietarios posteriores.
- El recibo original de compra es necesario para establecer la prueba de compra y debe ser proporcionado a Vanpowers Bike para cualquier reclamación. Vanpowers Bike exigirá a los clientes que completen un procedimiento estándar obligatorio para las reclamaciones de garantía que incluirá medios como fotos y vídeos para ayudar a Bicicletas Vanpowers para establecer el fallo del producto. Sólo los componentes individuales están cubiertos por la garantía. El desmontaje, el montaje y la puesta a punto de los componentes corren a cargo del cliente que hace la reclamación. Los costes y las molestias derivadas de la pérdida de uso del producto no están cubiertos mientras se lleva a cabo el procedimiento de garantía.

CONDICIONES DE LA GARANTÍA

CONDICIONES DE GARANTÍA

- No se cubren los daños resultantes del desgaste normal, incluidos los resultados de la fatiga. Es responsabilidad del propietario inspeccionar regularmente y mantener adecuadamente su batería adicional.
- La decoloración de la pintura causada por los efectos de la luz ultravioleta (UV) o la exposición al aire libre no está cubierta por esta garantía limitada.
- Todos los gastos de mano de obra para el servicio de garantía, incluyendo la transferencia de componentes y/o cualquier montaje de nuevos componentes, son responsabilidad del propietario de la bicicleta.
- Debido a la evolución del producto y a la obsolescencia (como productos que han sido descatalogados o que ya no se mantienen en stock), algunos cuadros o componentes pueden no estar disponibles para modelos antiguos. En estos casos, Vanpowers Bike puede optar por proporcionar un reemplazo que determine que es el modelo más comparable, pero la búsqueda y el pago de los componentes es responsabilidad del propietario de la batería adicional.
- Todas las determinaciones bajo esta garantía limitada se harán a la sola discreción de Vanpowers Bike, incluyendo pero no limitado a la decisión de reparar o reemplazar un producto defectuoso y qué producto de reemplazo es el más comparable disponible en ese momento.

CONDICIONES DE LA GARANTÍA

EXCLUSIONES DE LA GARANTÍA

Esta garantía no cubre:

- Daños o fallos por abuso, negligencia, mal uso o accidente.
- Daños derivados de la práctica de acrobacias; saltos en rampa; acrobacias; eventos competitivos, como carreras de bicicletas, carreras de motocross en bicicleta o actividades similares; o cualquier actividad que no sea coherente con el uso previsto del producto.
- Daños resultantes de la carga inadecuada del paquete de baterías o del uso de cualquier cargador no suministrado por la Bicicleta Vanpowers.

Todas las garantías quedan anuladas si la batería adicional es objeto de abuso, negligencia, reparación inadecuada, montaje incorrecto, falta de mantenimiento adecuado según el manual del propietario, alteración, modificación, montaje de piezas incompatibles, corrosión, un accidente u otro uso anormal, excesivo o inadecuado. Además, esta garantía no cubre los daños asociados al uso comercial.

Información de servicio



ADVERTENCIA

LOS AVANCES TECNOLÓGICOS HAN HECHO QUE LAS BICICLETAS Y LOS COMPONENTES DE LAS MISMAS SEAN MÁS COMPLEJOS, INCREMENTANDO EL RITMO DE LA INNOVACIÓN. ES IMPOSIBLE PROPORCIONAR EN ESTE MANUAL TODA LA INFORMACIÓN NECESARIA PARA REPARAR Y/O MANTENER CORRECTAMENTE SU BICICLETA.

Para ayudar a minimizar las posibilidades de un accidente y de posibles lesiones, debe encargarse a un profesional cualquier reparación o mantenimiento, incluidos los que no se describen específicamente en este manual. Es de igual importancia que sus necesidades individuales de mantenimiento estén determinadas por motivos relevantes, desde su estilo de conducción hasta su ubicación geográfica.

Consulte a un profesional para que le ayude a determinar el mantenimiento pertinente.



ADVERTENCIA

MUCHAS TAREAS DE MANTENIMIENTO Y REPARACIÓN DE LA BICICLETA REQUIEREN CONOCIMIENTOS Y HERRAMIENTAS ESPECIALES.

No haga ningún ajuste ni modifique la bicicleta hasta que haya aprendido la aplicación correcta de un profesional. Un ajuste o modificación inadecuada puede provocar daños en la bicicleta o un accidente que puede causar lesiones graves o incluso la muerte.